

F  **Fossati**
E  **Elettrotecnica**



L'azienda

continuità nell'evoluzione

■ Fossati Elettrotecnica, attiva nello sviluppo di programmi per l'automazione dal 1989, ha fatto della continuità nell'evoluzione l'essenza della propria più che ventennale presenza. Continuità anzitutto nella filosofia del lavoro, ma anche nelle scelte di prodotto; evoluzione nell'essere sempre in prima linea nel fare proprie le novità del mercato.

Un'azienda in grado di misurarsi, grazie al mantenimento delle conoscenze, sia con soluzioni datate che con le ultime novità dell'automazione.

la storia

■ Ottobre 1989: la Fossati Elettrotecnica, abbandona l'attività commerciale di componenti per l'automazione (dal 1967), avviando, grazie anche all'ottima conoscenza dei prodotti, quella di studio e sviluppo di soluzioni complete per l'automazione (movimentazione, posizionamento, regolazione e supervisione).

Vengono impiegati logiche programmabili Simatic S5, dal 110A alle serie 100, 115, 135, 150 con schede WF, di posizionamento ed interfaccia uomo macchina (HMI).

Per le supervisioni su PC, verso la metà degli anni '90 viene sviluppato un software proprietario, su sistema operativo IBM OS/2, in grado di interfacciarsi col mondo Simatic S5.

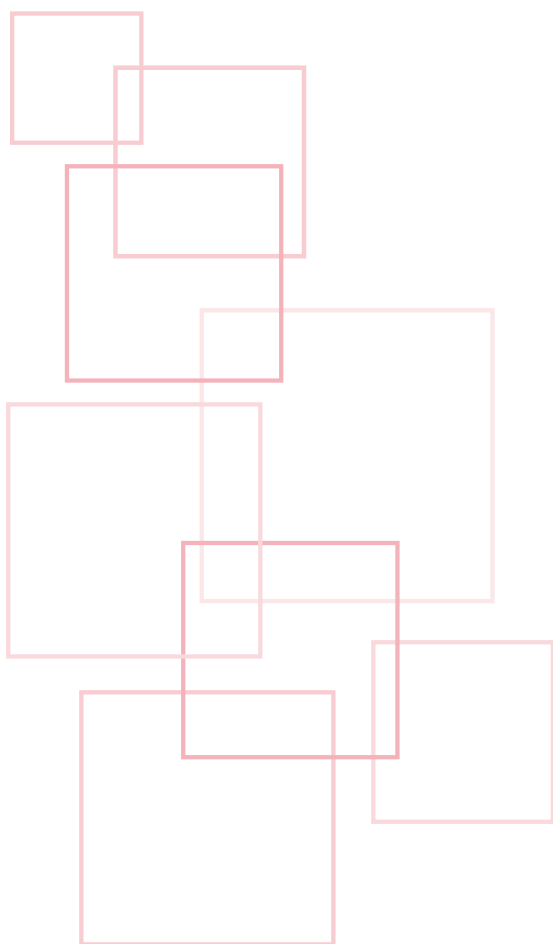

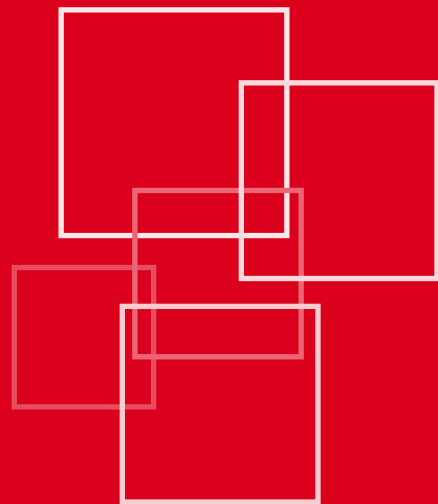

la sede

Tra il 1999 ed il 2000, avviene la conversione ai sistemi SCADA, allargando così l'offerta a sistemi di costruttori diversi.

Negli anni si consolidano le soluzioni di automazione basate su PLC Simatic S7 e SCADA WinCC, DCS, PCS7 e, recentemente, il nuovo Siemens TIA Portal.

■ Nata in Busto Arsizio (VA), nel corso del 2000, l'Azienda trasferisce la propria sede in Castiglione Olona (VA), conseguendo, nel 2009, l'attuale struttura logistica:

- » ampi spazi di lavoro, con aree riservate per riunioni e test
- » telefonia in tecnologia Voip, integrata con i cellulari, per una facile reperibilità anche fuori sede

- » accesso ad internet protetto con firewall hardware
- » complete infrastrutture di rete, con stampanti, scanner, plotter, server ridondato e isolato da internet
- » PC di sviluppo costantemente aggiornati



L'esperienza

**dal passato
al presente
al futuro**

■ Per Fossati Elettrotecnica sono prioritarie sia la formazione permanente dei propri collaboratori, sia la conservazione delle competenze acquisite nel passato. Ciò consente, ancora oggi, interventi di manutenzione, modifica o migrazione anche di sistemi ormai datati.





il team

■ Tutto il personale tecnico muove da una formazione su base elettrotecnica ed elettronica. Per lo più la crescita come programmatori, sia nei linguaggi tipici per sistemi di automazione che nei principali linguaggi informatici, è avvenuta in ambito aziendale. Ciò consente di distribuire anche orizzontalmente le competenze, garantendo una sempre maggiore intercambiabilità di ruoli, con aumento della disponibilità complessiva.

La formazione permanente passa inoltre attraverso seminari e workshop periodici, anche via web e all'estero.

i settori di attività

- » raccolta, archiviazione e presentazione dei dati relativi ai vari aspetti della produzione
- » power management
- » trattamento aria per recupero solventi
- » colonne di distillazione (frazionamento solventi / separazione glicerina e recupero metanolo nella produzione di biodiesel)
- » gruppi ed impianti frigoriferi (compressori e celle industriali di congelamento e conservazione, produzione acqua glicolata a bassa temperatura)
- » BMS / sistemi di combustione
- » parchi stoccaggio e travaso solventi
- » stazioni pompaggio (acqua / petrolio / solventi)
- » plastica (estrusione)
- » gomma (produzione pneumatici)
- » impianti per filato tecnologico (polimerizzazione / estrusione / filatura)

I servizi

l'offerta comprende

- » analisi delle esigenze del cliente e della fattibilità del progetto
- » studio preliminare atto a produrre una proposta di automazione / supervisione tagliata sulle reali necessità
- » fattiva collaborazione nella stesura delle specifiche
- » realizzazione del software di automazione (movimentazione, posizionamento, regolazione, ricettazione, etc...)
- » realizzazione del software per dispositivi HMI (dalla postazione singola con pannello operatore a complesse strutture multiuser in rete)
- » configurazione DCS
- » fornitura hardware (PLC - anche ATEX e Fail-safe - pannelli OP/TP, SCADA, DCS, componenti di rete, inverters, strumentazione,...)
- » fornitura quadri elettrici di automazione, realizzati su nostre specifiche da selezionati collaboratori esterni e collaudati da nostro personale
- » simulazione su PC di tutte le funzionalità dei sistemi realizzati (in sede o presso il cliente)
- » pre-commissioning, con utilizzo di calibratori hardware e configuratori software, per la messa in servizio della strumentazione di campo



- » supporto allo startup dell'impianto
- » formazione del personale addetto
- » contratti di supporto e assistenza post-avviamento

- » interventi di manutenzione software e aggiornamenti successivi
- » assistenza remota

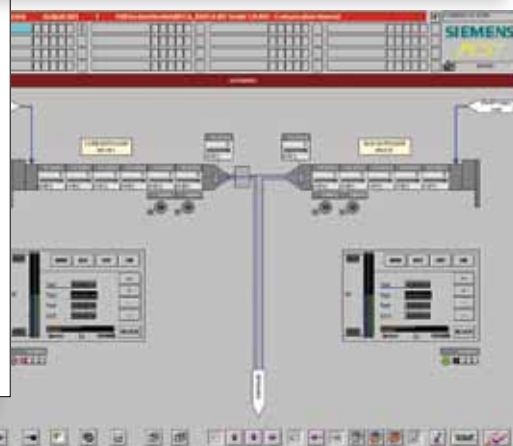
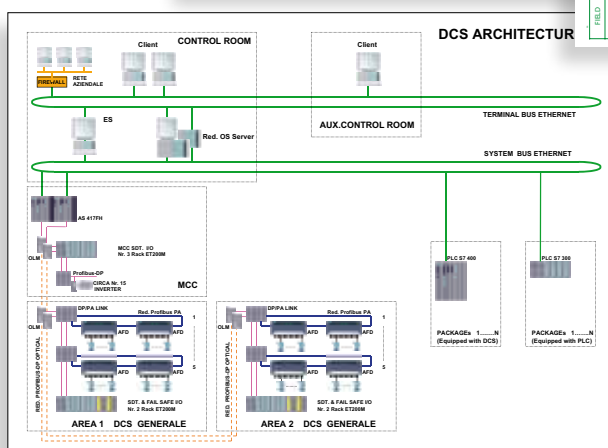
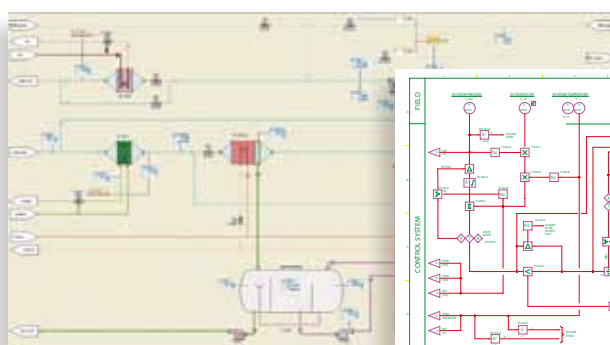

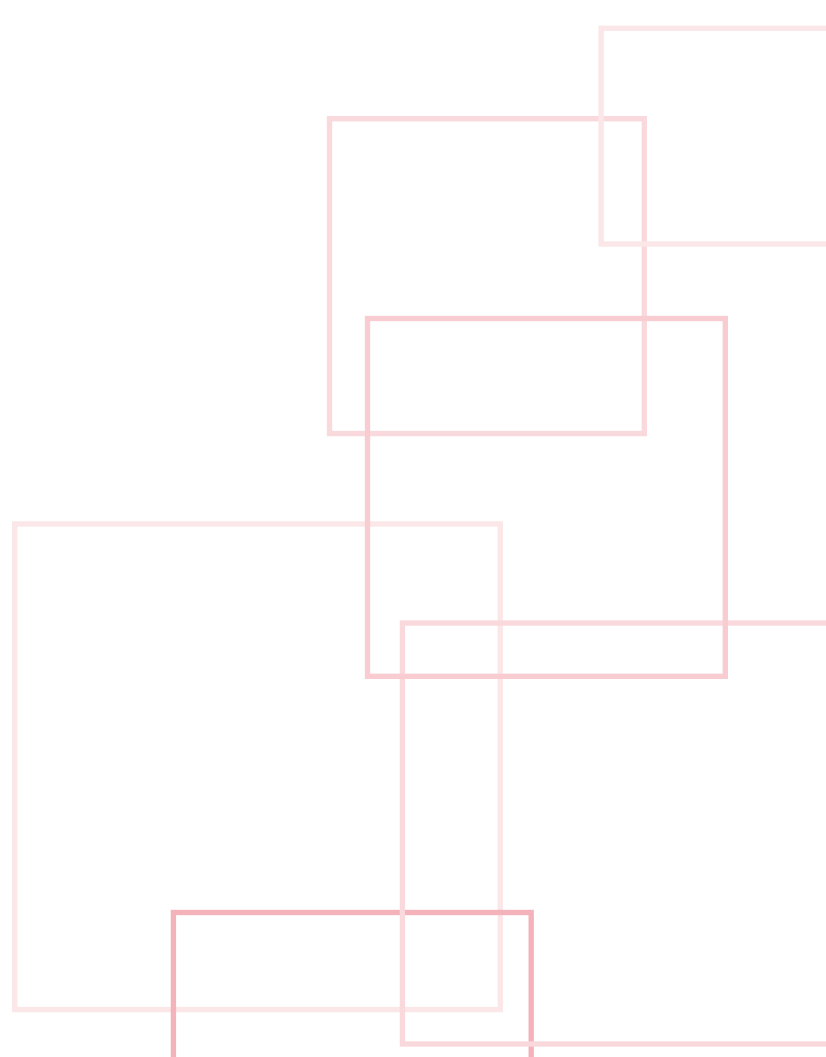

Fossati Elettrotecnica Srl

Via C. Battisti, 3

21043 Castiglione Olona (VA)

Tel. +39 0331 859780

Fax +39 0331 825092

www.fossati-elettrotecnica.com

info@fossati-elettrotecnica.com

C.F. / P. IVA 00568120125

